

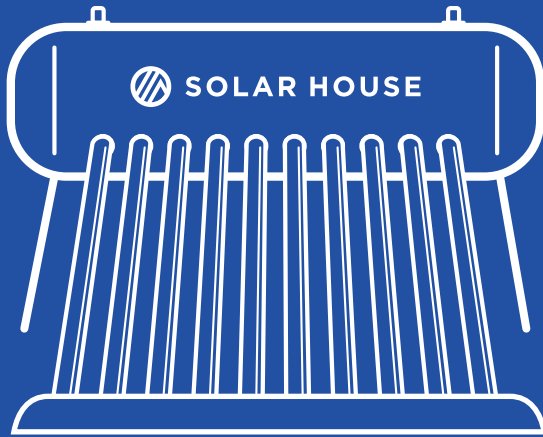

SOLAR HOUSE

Soluciones en energía solar.



MANUAL DE INSTALACIÓN **CALENTADOR ALTA PRESIÓN**



HERRAMIENTAS GENERALES PARA **INSTALACIÓN.**

- + Cinta teflón
- + Flexómetro
- + Brújula
- + Pinza de Perico
- + Llave Stillson
- + Llave 10 mm; 13 mm; y 14 mm.
- + Jabón líquido

Tubería (Termofusión, CPVC, PEX / AL / PEX ETC.)

- + Cegueta
- + Termofusor

Tubería (Cobre)

- + Soplete
 - + Soldadura
 - + Pasta / Lija
- 

CONTENIDO

TANQUE DE AGUA

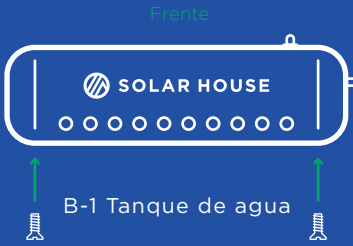

ESTRUCTURA

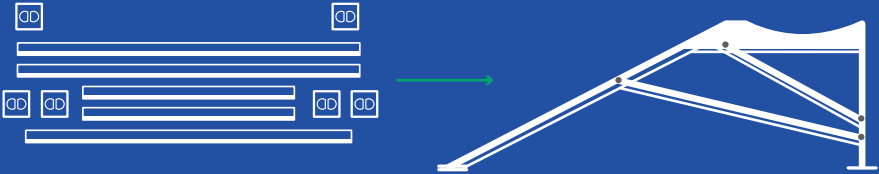

REFLECTORES

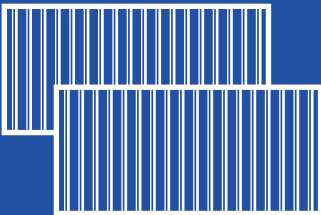

TUBOS DE VIDRIO



ARMADO DE ESTRUCTURA.

IDENTIFICAR TODAS LAS PARTES DE LA ESTRUCTURA.

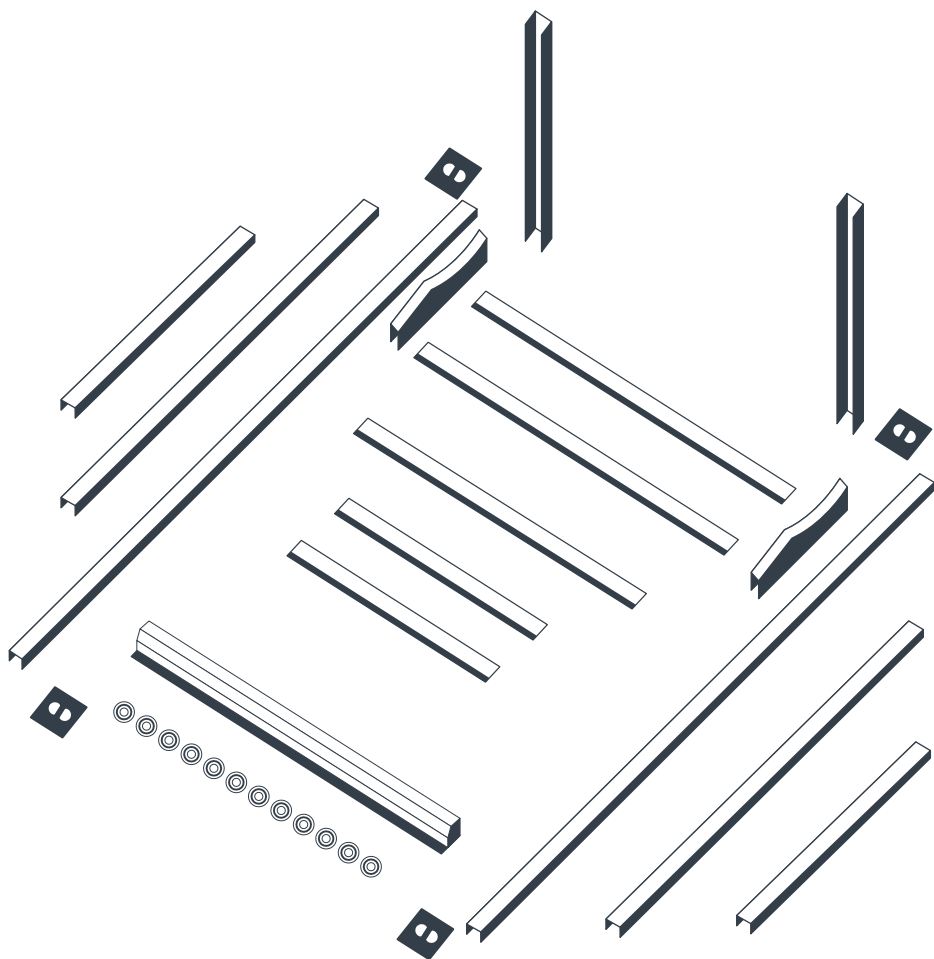

ARMADO DE ESTRUCTURA.

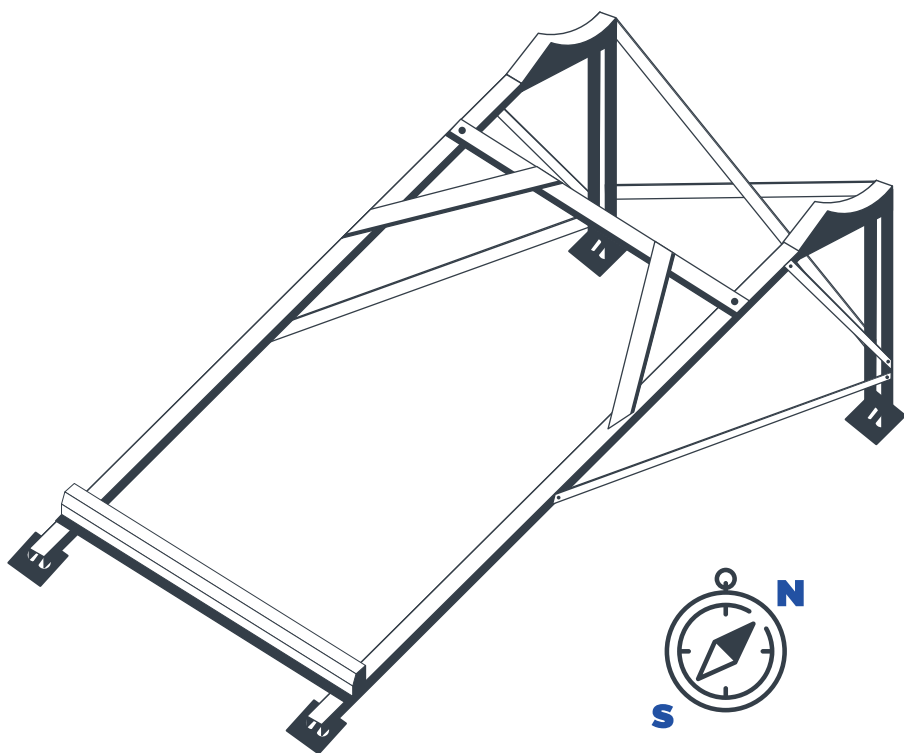

Nota:

El calentador se orientará hacia el **SUR** con ayuda de una brújula, se debe considerar un espacio libre de sombras.

TANQUE.

IDENTIFICAR TODAS LAS PARTES.

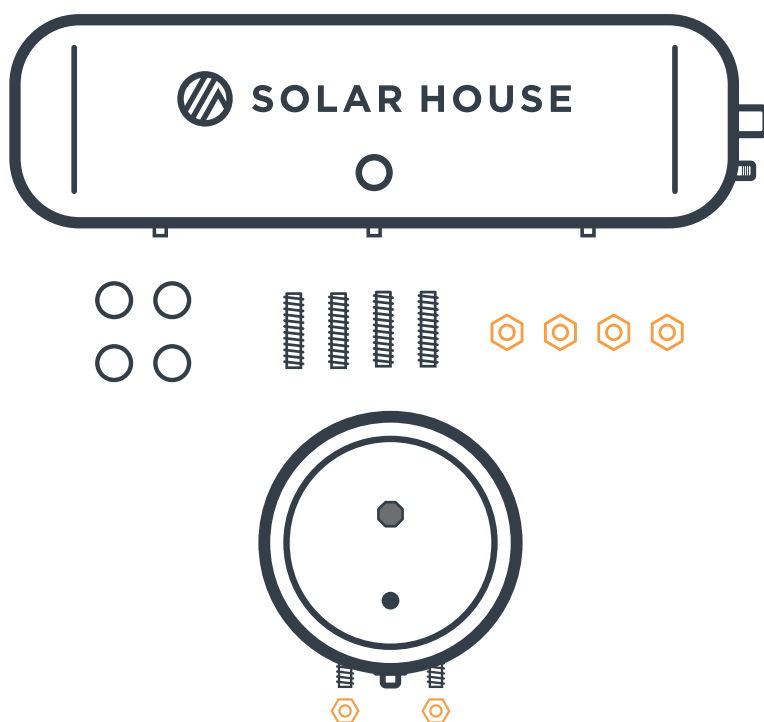

Nota:

Para el montaje del tanque debe enbonar y colocar tornillos con tuerca ya incluidos en el tanque.

REFLECTORES

MONTAJE

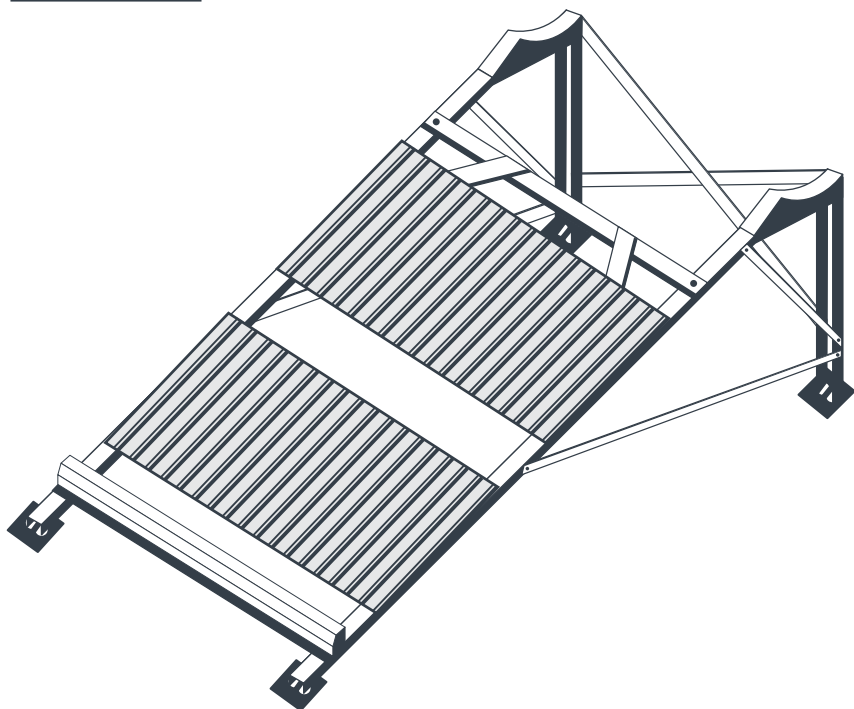

Nota:

Retire el plástico protector.

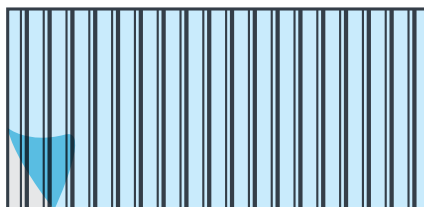

INSTALACIÓN DE TERMO TANQUE.

SENTAR TANQUE EN LA ESTRUCTURA.

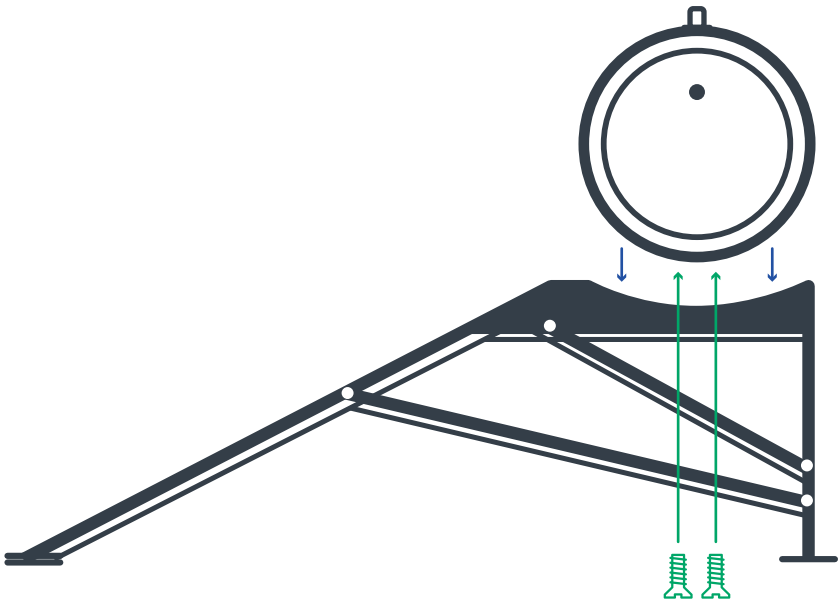

Ajustar tornillos a la estructura.

Tuercas y tornillos (4)

INSTALACIÓN DE VÁLVULAS.

IDENTIFICACIÓN.



CONEXIONES FRÍA Y CALIENTE.

CONECTAR LAS TUBERÍAS DE ALIMENTACIÓN (FRÍA)
Y SUMINISTRO (CALIENTE).

Configuración 1 - 100% SOLAR



FRÍA



CALIENTE

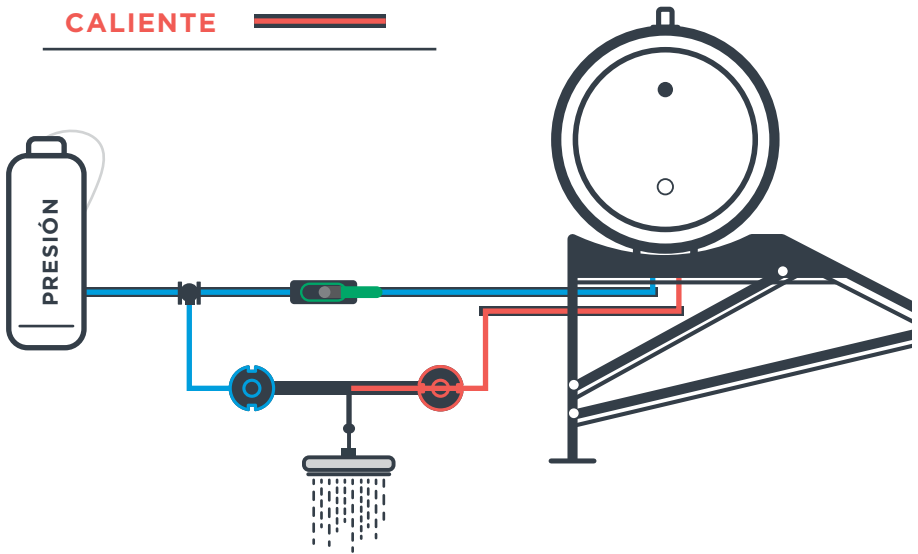

Válvula de paso
esfera **abierta**



Válvula de paso
esfera **cerrada**



Configuración 2
HÍBRIDO BOILER AUX.

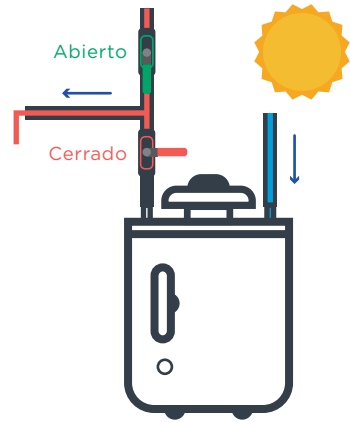

Configuración 3
HÍBRIDO CON GAS OFF

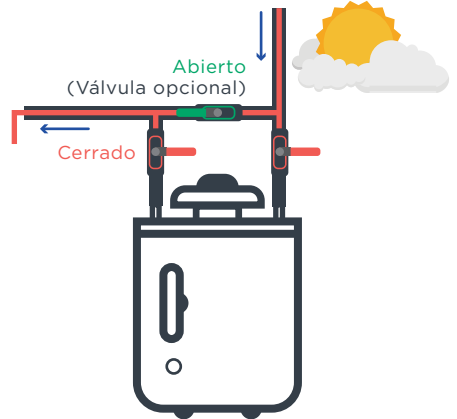

Configuración 4
HÍBRIDO CON GAS ON

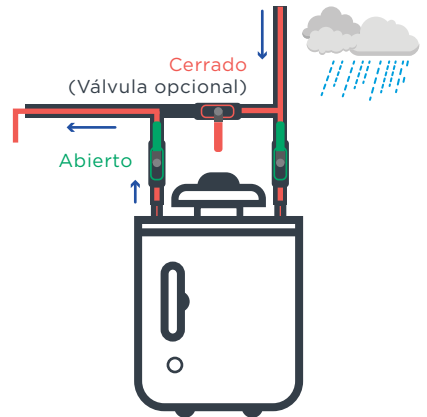

TUBOS DE VIDRIO.

INSTALACIÓN DE TUBOS DE VIDRIO.

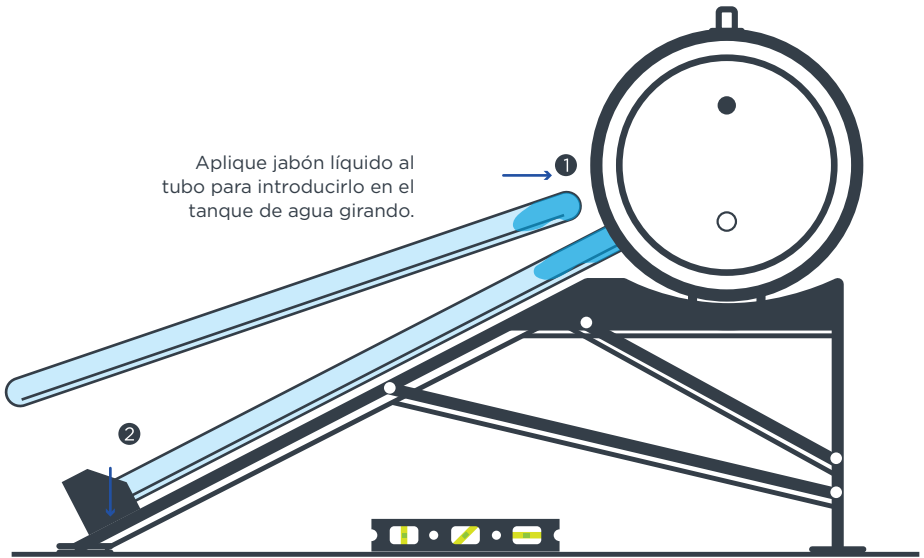

Aplique jabón líquido al tubo para introducirlo en el tanque de agua girando.

El marco deberá estar nivelado.

Nota:

Al final de realizar el armado y conexiones, instalar los tubos para evitar se pegue el tubo o queme el poliuretano porque el tanque está vacío.

TERMINADO FINAL.

REPOSO.

Se tiene que dejar reposar el calentador por lo menos 1 día completo para que tenga el respaldo necesario.

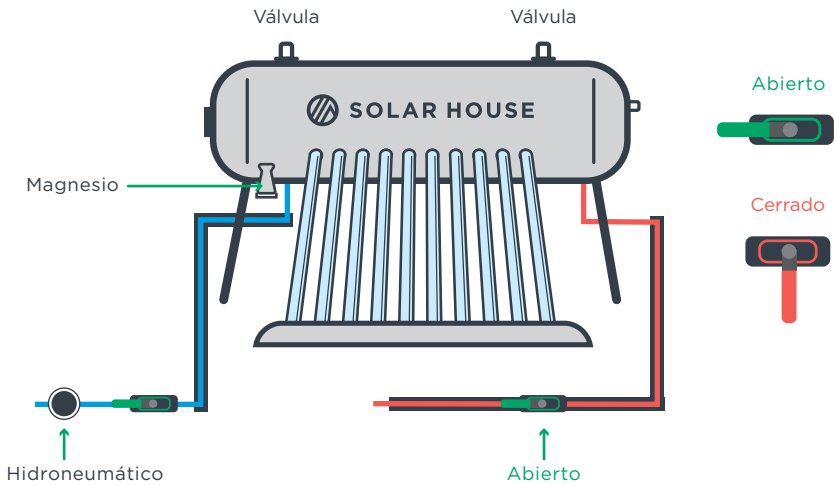

Nota:

La exposición de los tubos de vidrio al sol sin agua en su interior, causa calentamiento de la capa interna del tubo y es susceptible a choque térmico (ruptura de tubos) al entrar agua fría en estos. Recomendación: Durante el proceso de instalación, dejar los tubos en su caja en una superficie sombreada. Instalar los mismos al final de todo el proceso, para que estén expuestos al sol el menor tiempo posible.

LLENADO DEL EQUIPO.

En este paso, se recomienda que el llenado del equipo, sea al mismo tiempo que la instalación de los tubos, ya que si los tubos se llenan de agua antes de estar dentro de tanque, tienen menos probabilidad de sufrir un choque térmico.

DETECCIÓN DE FUGAS Y FUNCIONAMIENTO.

Es de suma importancia que el equipo no presente ninguna fuga, ni en sus conexiones, tubería, tanque, tubos, etc. Ya que estas fugas podrían dañar el equipo.

Una vez instalado y lleno de agua el calentador debe permanecer cerrado por 5 horas de sol, para que pueda trabajar en óptimas condiciones. Después de este tiempo el equipo debe abrirse y hacer pruebas en regaderas.

ASPECTOS DE CUIDADO Y RECOMENDACIONES.

- Ser consciente en el uso del agua y evitar desperdiciarla.
- Fugas en empaques internos. El 90% de las fugas provienen de empaques internos machucados por mala instalación de tubos.

- La Barra de Magnesio se tiene que desenroscar del tanque para aplicarle cinta teflón y volverla a instalar, de lo contrario el equipo puede presentar fuga.
- Choque térmico. No exponer los tubos a la radiación solar antes de su instalación; si estos son expuestos, alcanzarán una temperatura elevada incluso en un tiempo de 5 minutos y si se introduce agua fría, el tubo se romperá por una descompensación de temperatura. Se recomienda mantener siempre alimentado el suministro de agua del tinaco al equipo.
- Utilizar los servicios de agua caliente en el horario más cercano a mediodía (Lavadora de ropa, lavavajillas, etc.).
- Mantener los tubos libres de polvo limpiándolos con un trapo húmedo.

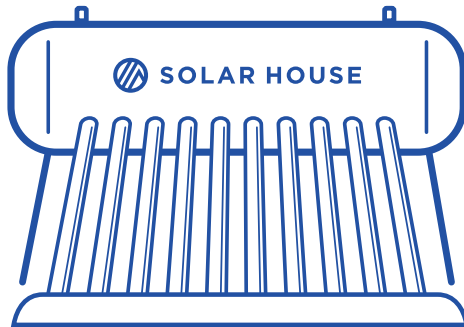



SOLAR HOUSE

Soluciones en energía solar.

www.solarhouse.mx

Soporte Técnico

Ing. Jorge A. Rodríguez Navarro

Av. Volcán del Colli 2197
Col. El Colli Urbano, C.P. 45070
Zapopan, Jalisco.
Tel: 01 (33) 3133 1495